

SONY®

Руководство по эксплуатации

Xperia Ear Duo
XEA-20

Содержание

Введение.....	3
Общие сведения.....	3
Обзор устройства.....	4
Основные устройства.....	4
Зарядный чехол.....	4
Индикаторы.....	6
Индикатор для основных устройств во время использования.....	6
Индикатор для основных устройств во время зарядки.....	6
Индикатор состояния зарядного чехла во время зарядки.....	6
Индикатор состояния зарядного чехла без подключения к источнику питания.....	6
Начало работы.....	8
Зарядка.....	8
Включение и выключение.....	9
Сопряжение с устройством Android или iOS.....	9
Инструкции по ношению.....	10
Использование Xperia Ear Duo.....	13
Использование сенсорной панели.....	13
Использование движений головой.....	14
Вызовы.....	15
Прослушивание музыки.....	15
Регулировка громкости.....	16
Голосовое управление.....	16
Anytime Talk	16
Параметры.....	19
Изменение действия кнопки.....	19
Настройка звука.....	19
Настройка Assistant.....	19
Сброс Xperia Ear Duo.....	20
Юридическая информация.....	22
Declaration of Conformity for XEA20.....	23

Введение

Общие сведения

Xperia Ear Duo предоставляет новое качество прослушивания, сохраняя связь с окружающей средой. Наслаждайтесь музыкой, совершайте вызовы, прослушивайте расписание, прогнозы и многое другое, продолжая при этом слышать звуки вокруг.

Настройте Xperia Ear Duo с помощью управляющего приложения Xperia Ear Duo на устройстве Android™ или iOS.

Обзор устройства

Основные устройства

Основное устройство (R) симметрично основному устройству (L). На рисунке показано только основное устройство (R).

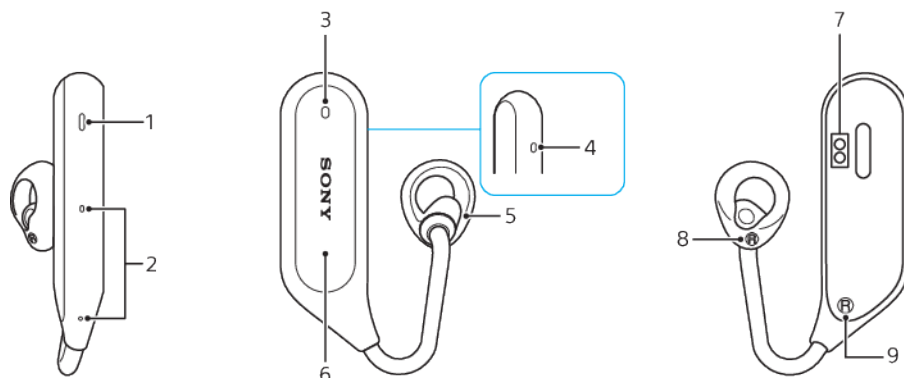

1 Звуковое отверстие

2 Микрофон

3 Индикатор

4 Датчик приближения

5 Вкладыш-наушник

6 Сенсорная панель

7 Разъем зарядного чехла

8 Отметка "право" или "лево" для вкладыша-наушника

9 Отметка "право" или "лево" для основных устройств

! Не вставляйте инородные предметы, такие как булавки и заколки, в звуковое отверстие.

Зарядный чехол

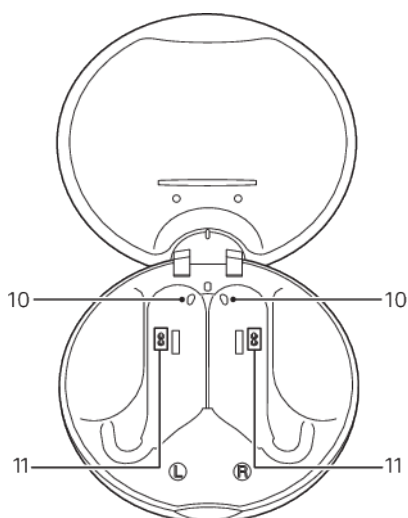

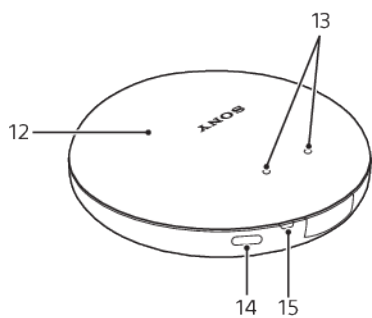

- 10 Переключатель определения устройства
- 11 Разъем зарядного чехла
- 12 Крышка
- 13 Окно с индикатором состояния Xperia Ear Duo
- 14 Порт USB Type-C™
- 15 Индикатор состояния зарядного чехла

Индикаторы

Индикатор для основных устройств – во время использования

Быстрые белые вспышки	Входящий вызов
Одна белая вспышка	Сопряжение завершено
Две белые вспышки	Включено/перезапуск завершен
Быстрые голубые вспышки	Режим сопряжения
Медленные голубые вспышки	Режим ожидания для устройства Bluetooth®
Быстрые красные вспышки	Низкий уровень заряда, 15 % или меньше

Индикатор для основных устройств – во время зарядки

Красный	15 % или меньше
Оранжевый	15–80 %
Зеленый	80 % или больше
Зеленые вспышки	Обновление программного обеспечения
Не горит	Зарядка завершена



Когда крышка зарядного чехла закрыта, можно проверить статус зарядки основных устройств через окно для индикатора состояния Xperia Ear Duo.

Индикатор состояния зарядного чехла – во время зарядки

Когда зарядный чехол подключен к источнику питания, индикатор рядом с USB-портом обозначает уровень заряда.

Красный	15 % или меньше
Оранжевый	15–80 %
Зеленый	80 % или больше
Не горит	Зарядка завершена, или аккумулятор разряжен

Индикатор состояния зарядного чехла – без подключения к источнику питания

При размещении основных устройств в зарядном чехле индикатор обозначает уровень заряда аккумулятора даже без подключения к источнику питания.

Три красных вспышки	15 % или меньше
Три оранжевых вспышки	15–80 %
Три зеленых вспышки	80 % или больше

Присоединение крышки к зарядному чехлу

- ! Убедитесь, что не прикладываете слишком много усилий при открытии крышки зарядного чехла, чтобы она не отсоединилась. При необходимости прикрепите крышку согласно описанию.

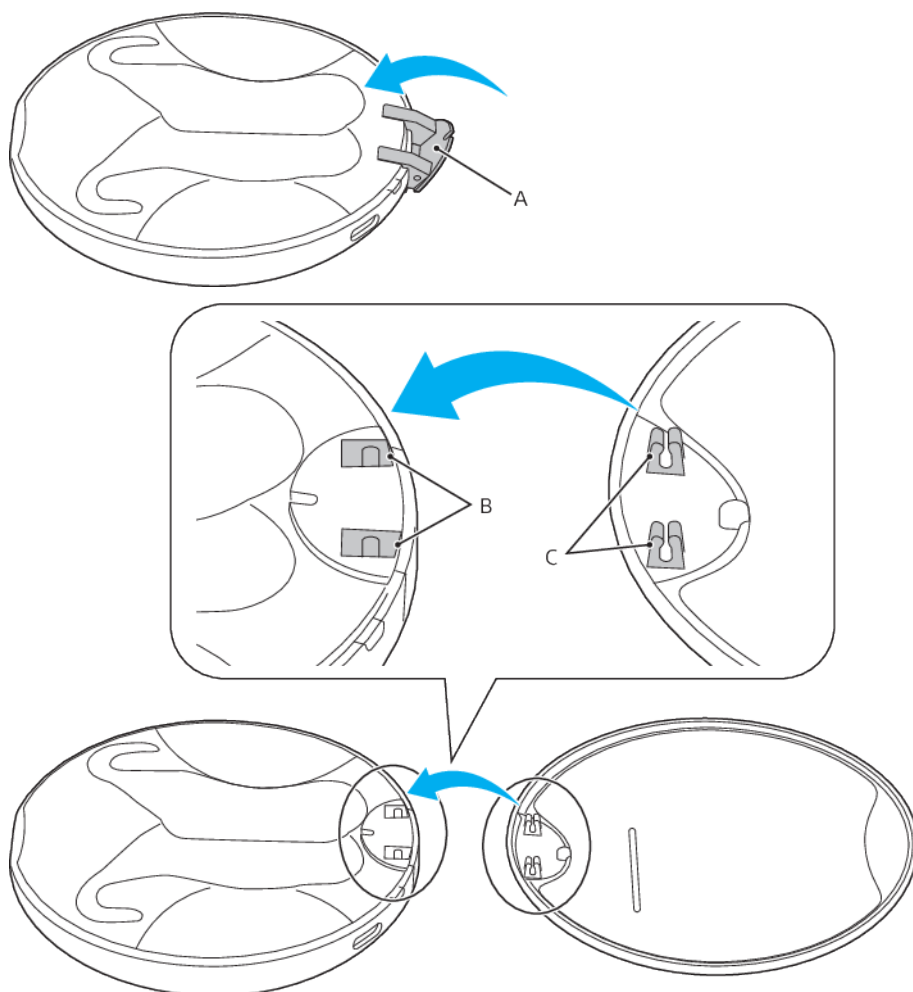

- 1 Вставьте соединительную деталь А зарядного чехла внутрь, как показано на рисунке.
- 2 Выровняйте соединительную деталь В зарядного чехла с соединительной деталью С, как показано на рисунке.
- 3 Совместите соединительные детали для прикрепления.
- 4 Немного надавите на соединительную деталь во время закрытия крышки, чтобы не образовалось щелей.

Начало работы

Зарядка

Xperia Ear Duo поставляется с портативным зарядным чехлом, который в свою очередь можно зарядить от розетки. Перед первым использованием основных устройств необходимо зарядить их. Когда уровень заряда аккумулятора превышает 80 %, индикатор загорается зеленым цветом. Если основные устройства разряжены полностью, то для полной зарядки требуется примерно 1,5 часа.

Основные устройства и зарядный чехол можно заряжать вместе или отдельно. Полностью заряженный чехол обеспечивает три цикла зарядки основных устройств.

Состояние индикатора во время зарядки см. в разделе *Индикаторы* на стр. 6.

- ! Основные устройства выключаются автоматически, если их поместить в зарядный чехол.

Зарядка Xperia Ear Duo

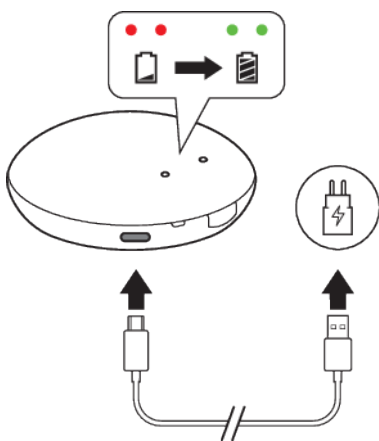

- 1 Поместите основные устройства в зарядный чехол.
 - 2 Подключите разъем кабеля USB Type-C к порту USB Type-C зарядного чехла.
 - 3 Подключите другой конец кабеля USB Type-C к зарядному устройству.
- ! Используйте кабель USB Type-C (из комплекта) для зарядки устройства. Рекомендации по зарядным устройствам см. на странице <http://www.sonymobile.com/products/accessories/>.

Зарядка только основных устройств

- Поместите основные устройства в зарядный чехол.

Зарядка только зарядного чехла

- 1 Не размещая основные устройства в зарядном чехле, подключите разъем кабеля USB Type-C к порту USB Type-C зарядного чехла.
- 2 Подключите другой конец кабеля USB Type-C к зарядному устройству.

Проверка уровня заряда Xperia Ear Duo

- Откройте приложение **Xperia Ear Duo**, установленное на устройстве Android или iOS. Отобразится уровень заряда.

Включение и выключение

Включение основных устройств

- Извлеките основные устройства из зарядного чехла. Индикатор на основном устройстве дважды мигнет белым цветом.

Выключение основных устройств

- Поместите основные устройства в зарядный чехол.
- 💡 Основные устройства отключаются автоматически через 15–30 минут, если они не сопряжены с каким-либо устройством. Чтобы снова включить основные устройства, коснитесь сенсорной панели и удерживайте ее.

Сопряжение с устройством Android или iOS

Чтобы устройство Xperia Ear Duo работало надлежащим образом, необходимо установить последнюю версию приложения Xperia Ear Duo на устройство Android или iOS, а затем установить сопряжение. Приложение Xperia Ear Duo доступно в Google Play™ и App Store.

Убедитесь, что датчик приближения не закрыт пальцем, так как это может помешать основному устройству войти в режим сопряжения.

- ! Для устройства iOS доступны не все функции.

Сопряжение с устройством Android

- ! Сопряжение Xperia Ear Duo может быть установлено только с устройством под управлением Android 5.0 или более поздней версии.

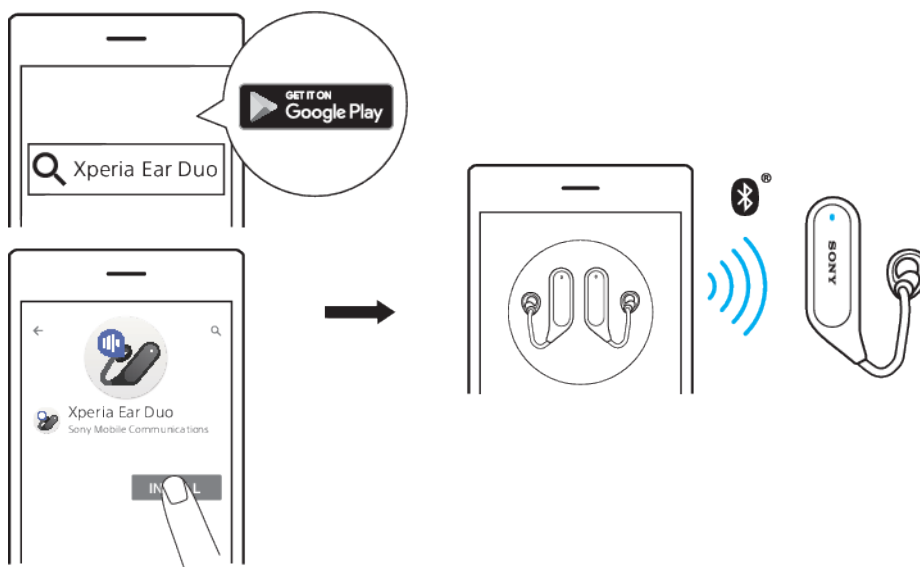

- 1 Устройство Android. Убедитесь, что используется последняя версия приложения **Xperia Ear Duo**.
- 2 Запустите приложение **Xperia Ear Duo** и следуйте инструкциям на экране.
- 3 Xperia Ear Duo. Когда сопряжение будет установлено, индикатор на основном устройстве мигнет белым цветом.

Сопряжение с устройством iOS

- ! Сопряжение Xperia Ear Duo может быть установлено только с устройством под управлением iOS 10 или более поздней версии.

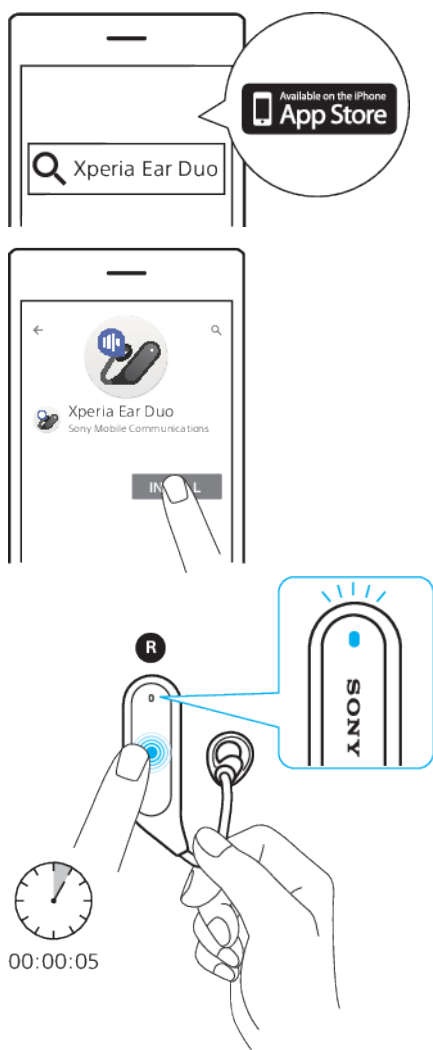

- 1 Устройство iOS. Убедитесь, что используется последняя версия приложения **Xperia Ear Duo**.
- 2 Включите Bluetooth.
- 3 Xperia Ear Duo. Коснитесь сенсорной панели основного устройства (R) и удерживайте ее в течение 5 секунд. Индикатор быстро мигнет голубым цветом.
- 4 Поднесите основное устройство (R) близко к устройству iOS.
- 5 Устройство iOS. Выполните поиск устройств Bluetooth и выберите **XEA20** из списка.
- 6 Xperia Ear Duo. Когда сопряжение будет установлено, индикатор на основном устройстве мигнет белым цветом.
- 7 Запустите приложение **Xperia Ear Duo** и следуйте инструкциям на экране.

Сопряжение с устройствами, которые не относятся к Android или iOS

- 1 Коснитесь сенсорной панели основного устройства (R) и удерживайте ее в течение 5 секунд. Индикатор быстро мигнет голубым цветом.
- 2 Следуйте инструкциям устройства, с которым выполняется сопряжение.
- 3 Когда сопряжение будет установлено, индикатор на основном устройстве мигнет белым цветом.

Инструкции по ношению

Чтобы надеть основные устройства в первый раз, выполните указанные ниже действия.

Ношение Xperia Ear Duo

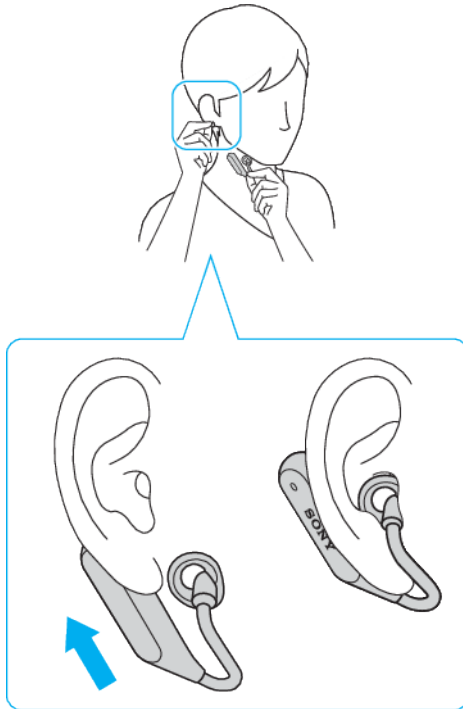

- 1 Удерживайте основное устройство (R) левой рукой.
 - 2 Плавно потяните вниз мочку правого уха правой рукой.
 - 3 Разместите основное устройство за ухом и вставьте вкладыш-наушник в ухо, как показано на рисунке. Отрегулируйте положение вкладыша-наушника в ухе для максимального комфорта.
 - 4 Вставьте основное устройство (L) в левое ухо аналогичным способом.
- ! Убедитесь в том, что между ухом и датчиком приближения нет волос. Если датчик приближения закрыт, он может не функционировать должным образом.

Замена вкладыша-наушника

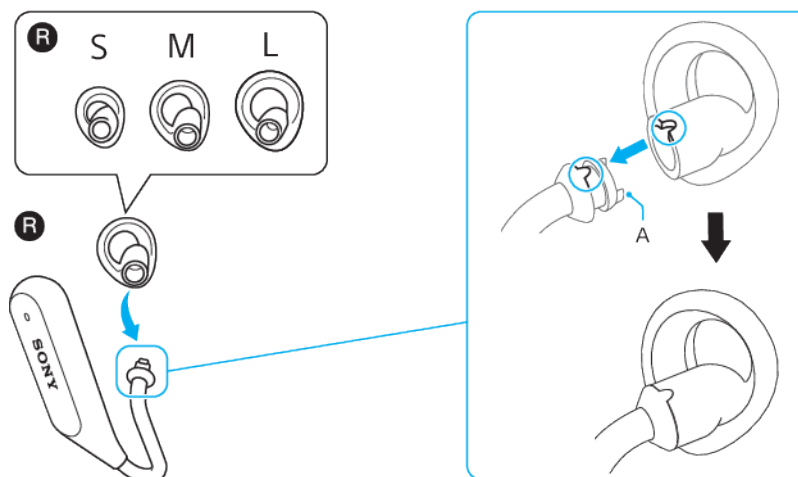

- 1 Размер вкладыша-наушника должен быть таким, чтобы он надежно фиксировался в ухе и не доставлял неудобств.
 - 2 Чтобы снять вкладыш-наушник, крепко удерживайте основное устройство и снимите с него вкладыш.
 - 3 Чтобы надеть вкладыш-наушник, вставьте выпуклую часть основного устройства в вогнутую часть вкладыша.
 - 4 При этом крючок А должен быть покрыт резиновой основой вкладыша-наушника, как показано на рисунке. Постарайтесь не порвать вкладыш-наушник.
- ! В процессе снятия вкладыша-наушника не прилагайте лишних усилий и не вращайте вкладыш, так как это может привести к его повреждению или разрыву. В процессе надевания обратите внимание на отметки правого и левого вкладышей-наушников и основных устройств, чтобы не перепутать их местами.

Уход за Xperia Ear Duo и защита кожи

Чтобы предотвратить раздражение кожи, регулярно очищайте Xperia Ear Duo. Снимите вкладыш-наушник и протрите его сухой тканью.

- ⚠ Если вы заметили раздражение кожи или аллергическую реакцию, снимите Xperia Ear Duo. Если симптомы не проходят, обратитесь к врачу.

Использование Xperia Ear Duo

Использование сенсорной панели

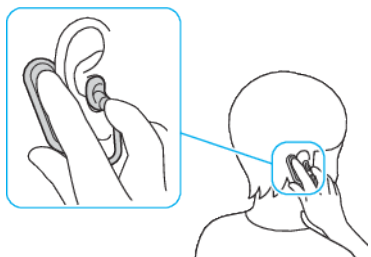

Во время ношения Xperia Ear Duo используйте сенсорную панель для различных действий.

- ! Зафиксируйте основное устройство пальцами, если оно перемещается при использовании.

Касание

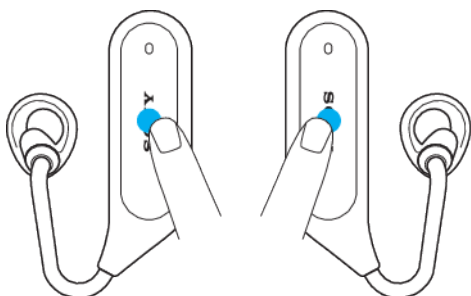

- Коснитесь сенсорной панели пальцем.
- 💡 Постарайтесь выполнять двойное или тройное касание сенсорной панели не слишком быстро и не слишком медленно. Используйте четкие жесты касания для оптимального результата.

Касание и удерживание

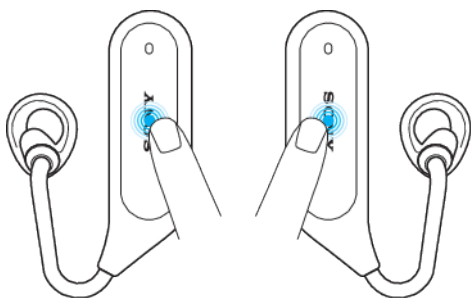

- Коснитесь сенсорной панели пальцем и удерживайте ее.

Проведение пальцем

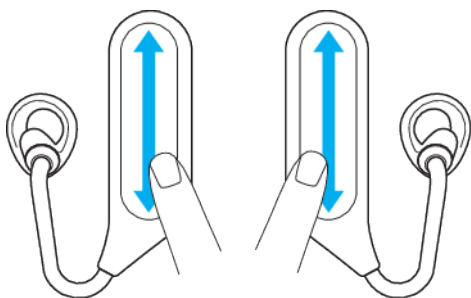

- Уверенно проведите пальцем вверх или вниз по сенсорной панели, а затем уберите палец.

Использование движений головой

Используйте поддерживаемые движения головой для взаимодействия с Xperia Ear Duo.

- ! Для использования движений головой необходимо включить эту функцию с помощью управляющего приложения. Некоторые функции могут быть доступны не во всех регионах.

Включение и выключение жестов головой

- 1 Откройте приложение **Xperia Ear Duo** на сопряженном устройстве.
- 2 Найдите и коснитесь **Параметры устройства > Движения головой**.
- 3 Коснитесь флажков, чтобы включить или отключить функции.

Ответ на вызов или его отклонение

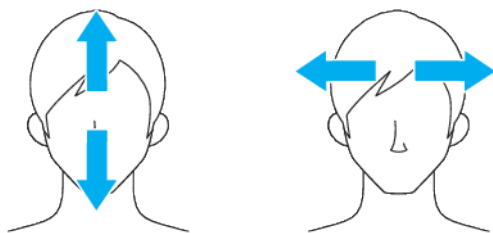

- Кивните, чтобы ответить на вызов.
- Покачайте головой, чтобы отклонить вызов.

Переход к предыдущей или следующей дорожке



- Чтобы перейти к предыдущей дорожке, поверните голову влево.
- Чтобы перейти к следующей дорожке, поверните голову вправо.

Взаимодействие с Assistant

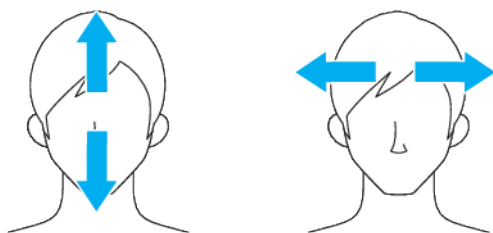

- Кивните, чтобы подтвердить действие.
- Покачайте головой, чтобы отклонить действие.
- ! Данная функция недоступна для устройств iOS.

Отмена озвучивания уведомлений и стартовых сообщений

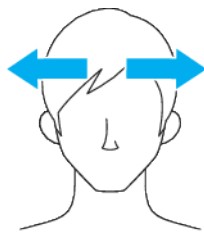

- Покачайте головой.
- ! Данная функция недоступна для устройств iOS.

Вызовы

Используйте Xperia Ear Duo, чтобы совершать, принимать и отклонять вызовы. Необходимо использовать устройство Android или iOS, которое поддерживает такие функции, как обработка вызовов и обмен сообщениями. Кроме того, на устройство Android или iOS необходимо установить управляющее приложение.

Ответ на входящий вызов

- Во время ношения Xperia Ear Duo коснитесь сенсорной панели любого основного устройства, чтобы ответить на вызов.
- Кроме того, можно использовать движения головы, чтобы ответить на вызов.

Завершение входящего вызова

- Во время ношения Xperia Ear Duo коснитесь сенсорной панели любого основного устройства и удерживайте ее, чтобы завершить вызов.
- Для завершения вызова также можно использовать жесты головой.

Отклонение входящего вызова

- При входящем вызове коснитесь сенсорной панели основного устройства (R) или (L) и удерживайте ее в течение 1 секунды.

Отключение микрофона во время вызова

- Во время вызова дважды коснитесь сенсорной панели основного устройства (R) или (L).
- Кроме того, можно отключить микрофон, сняв основное устройство (R).

Включение микрофона во время вызова

- Во время вызова снова дважды коснитесь сенсорной панели основного устройства (R) или (L).
- Если микрофон был выключен посредством извлечения основного устройства (R) из уха, его можно включить, надев устройство.

Ответ на вызов в режиме ожидания

- Во время вызова коснитесь сенсорной панели основного устройства (R) или (L). Текущий вызов будет переведен в режим удержания.

Переключение между несколькими вызовами

- Трижды коснитесь сенсорной панели основного устройства (R) или (L).

Прослушивание музыки

Управляйте воспроизведением музыки, коснувшись сенсорной панели основного устройства (L) или попросив Assistant во время воспроизведения.

Музыку можно прослушивать, надев оба основных устройства или только одно (R).

Воспроизведение или приостановка музыкальной дорожки

- Коснитесь сенсорной панели основного устройства (L).

Переход к следующей музыкальной дорожке

- Дважды коснитесь сенсорной панели основного устройства (L).

Возврат к предыдущей музыкальной дорожке или к началу текущей дорожки

- Трижды коснитесь сенсорной панели основного устройства (L).

- 💡 Чтобы использовать движения головы для перехода к следующей музыкальной дорожке, см. раздел *Переход к предыдущей или следующей дорожке* на стр. 14.

Регулировка громкости

Регулировка громкости

- Проведите пальцем вверх или вниз по сенсорной панели любого из основных устройств, чтобы настроить громкость.

- 💡 При использовании функции Адаптивный контроль громкости громкость настраивается автоматически в зависимости от окружающей среды.

Голосовое управление

Используйте функцию Assistant приложения Xperia Ear Duo для выполнения голосовых команд. Assistant отвечает на ваши вопросы и выполняет ежедневные задания.

Использование управления голосом

- Коснитесь сенсорной панели основного устройства (R) и удерживайте ее для активации голосовой команды.

Anytime Talk

- ! В настоящий момент функция доступна только в Японии. Информация о доступности в других регионах появится в будущем.

Anytime Talk – это приложение, которое позволяет использовать Xperia Ear Duo в голосовом чате с участием до четырех пользователей в группе. Кроме того, можно использовать движения головы, чтобы отвечать с помощью заранее записанных звуков. Когда участник присоединяется к группе чата или покидает ее, вы услышите Звук статуса "в сети"/"не в сети".

Так как Anytime Talk работает через Интернет, нет ограничений для диапазона связи.

Все участники группы чата должны использовать Xperia Ear или Xperia Ear Duo, а также настроить Anytime Talk с помощью управляющего приложения на сопряженном устройстве Android. Данная функция недоступна для устройств iOS.

Использование Anytime Talk

Создание группы чата в первый раз

- 1 Откройте приложение **Xperia Ear Duo** на сопряженном устройстве.
 - 2 Найдите и коснитесь **Anytime Talk**.
 - 3 Следуйте инструкциям на экране, чтобы войти, используя учетную запись Google.
 - 4 Коснитесь **СОЗДАТЬ ГРУППУ**, чтобы создать группу в качестве главного участника.
 - 5 Попросите всех гостей просканировать QR-код, отображаемый на вашем устройстве, либо коснитесь **Пригласить**, чтобы отправить приглашение гостям по электронной почте или через социальные сети. Можно пригласить до четырех гостей.
 - 6 После того как все гости просканируют QR-код либо примут приглашение по электронной почте или через социальные сети, коснитесь **Далее**.
 - 7 Следуйте инструкциям на экране, чтобы записать **Звук статуса "в сети"/"не в сети"**, и коснитесь **ГОТОВО**, чтобы завершить настройку.
- ! Убедитесь, что все участники присоединились, перед тем как коснуться Далее.

Первое присоединение к группе чата

- 1 Откройте приложение **Xperia Ear Duo** на сопряженном устройстве.
- 2 Найдите и коснитесь **Anytime Talk**.
- 3 Следуйте инструкциям на экране, чтобы войти, используя учетную запись Google.
- 4 Коснитесь **ПРИСОЕДИНИТЬСЯ**, чтобы присоединиться к группе в качестве гостя.
- 5 Просканируйте QR-код, отображающийся на главном устройстве, или примите приглашение по электронной почте либо через социальные сети, а затем коснитесь **Далее**.
- 6 Следуйте инструкциям на экране, чтобы записать **Звук статуса "в сети"/"не в сети"**, и коснитесь **ГОТОВО**, чтобы завершить настройку.

Добавление гостя в группу чата

- 1 Найдите и коснитесь **Anytime Talk** во время использования управляющего приложения.
 - 2 Коснитесь **Добавить участников**.
- ! Только главный участник может добавлять или удалять гостей в группе.

Удаление гостя из группы чата

- 1 Найдите и коснитесь **Anytime Talk** во время использования управляющего приложения.
 - 2 Коснитесь **i** > **Удалить участников группы чата**.
 - 3 Выберите гостя, которого необходимо удалить.
- ! Только главный участник может добавлять или удалять гостей в группе.

Создание группы чата или присоединение к другой группе

- 1 Найдите и коснитесь **Anytime Talk** во время использования управляющего приложения.
 - 2 Выберите **Создать новую группу чата** или **Присоединиться к новой группе чата**.
 - 3 Следуйте указаниям на экране.
- ! Можно быть участником только одной группы чата одновременно.

Общение в чате с помощью Anytime Talk

- 1 Чтобы войти в группу чата, извлеките Xperia Ear Duo из зарядного чехла. Другие участники услышат звук статуса "в сети".
- 2 Коснитесь сенсорной панели основного устройства (L) и удерживайте ее, чтобы заговорить, когда услышите звук статуса "в сети" другого участника.
- 3 Чтобы покинуть группу чата, поместите Xperia Ear Duo в зарядный чехол. Звук статуса "не в сети" даст другим участникам понять, что вы покинули группу.

Запись звука жеста

- 1 Найдите и коснитесь **Anytime Talk** во время использования управляющего приложения.
- 2 Коснитесь **Звук при движении головы**.
- 3 Коснитесь **Пользовательский звук (кивание)** или **Пользовательский звук (качание головой)**.
- 4 Коснитесь и удерживайте , чтобы записать голос, затем коснитесь **ОК**.

Параметры

Изменение действия кнопки

Можно изменить параметры сенсорной панели. Используйте управляющее приложение для настройки ключевых действий основных устройств.

Изменение действия кнопки

- 1 Откройте приложение **Xperia Ear Duo**.
 - 2 Найдите и коснитесь **Параметры устройства > Параметры сенсорной панели**.
 - 3 Коснитесь **Стрелка вправо** или **Стрелка влево**.
 - 4 Коснитесь **⚙️**, после чего выберите элемент.
- ! Данная функция недоступна для устройств iOS.

Настройка звука

Адаптивный контроль громкости настраивает громкость Xperia Ear Duo в зависимости от звуков окружающей среды. Функция Clear Phase™ позволяет наслаждаться более естественным и чистым звуком. Кроме того, можно установить приоритет качества звука или продолжительности воспроизведения в разделе Качество звука.

Включение функции Адаптивный контроль громкости

- 1 Откройте приложение **Xperia Ear Duo**.
- 2 Коснитесь **Параметры устройства**.
- 3 Коснитесь переключателя **Адаптивный контроль громкости**.

Включение функции Clear Phase™

- 1 Откройте приложение **Xperia Ear Duo**.
- 2 Коснитесь **Параметры устройства**.
- 3 Коснитесь переключателя **Clear Phase™**.

Настройка Качество звука

- 1 Откройте приложение **Xperia Ear Duo**.
 - 2 Найдите и коснитесь **Параметры устройства**.
 - 3 Коснитесь **Качество звука**.
 - 4 Выберите нужный параметр.
- ! Чтобы использовать Приоритет качества звука, сопряженное устройство должно быть совместимо с AAC.
- 💡 Параметр Предпочит. длительность воспроизведения потребляет меньше заряда аккумулятора и позволяет продлить воспроизведение (SBC). Параметр Приоритет качества звука улучшает качество звука, но сокращает длительность воспроизведения, так как потребляет больше заряда аккумулятора (AAC).

Настройка Assistant

Можно указать, какую информацию и в какое время будет озвучивать Assistant.

- ! Assistant поддерживает ограниченное количество языков. Некоторые функции доступны не во всех регионах. Данная функция недоступна для устройств iOS.

Настройка Помощник на каждый день

Информацию, которую предоставляет Assistant, можно персонализировать. Информация подстраивается к вашему местоположению.

Настройка Помощник на каждый день

- 1 Откройте приложение **Xperia Ear Duo**.
 - 2 Коснитесь **Assistant > Помощник на каждый день**.
 - 3 Выберите время озвучивания и информацию, которую хотите получать. Можно сделать так, чтобы информация озвучивалась при надевании устройства, или выбрать активацию озвучивания на основе местоположения, действий или времени.
 - 4 Выберите **При надевании устройства** и **В зависимости от ситуации**, чтобы настроить устройство в соответствии со своими предпочтениями.
- ! Можно отменить озвучивание стартовых сообщений с помощью движений головы. Assistant может читать вслух не все сообщения и уведомления в зависимости от того, когда они были получены.
- 💡 Регистрация домашнего адреса, адреса компании и дня рождения помогает получать более актуальную информацию.

Управление уведомлениями

Можно выбрать приложения и службы, голосовые уведомления которых вы хотите получать.

Управление голосовыми уведомлениями

- 1 Откройте приложение **Xperia Ear Duo**.
 - 2 Коснитесь **Assistant > Голосовые уведомления**.
 - 3 Выберите приложения, для которых необходимо получать голосовые уведомления.
 - 4 Коснитесь переключателя для выключения голосовых уведомлений.
- 💡 Можно отфильтровать сообщения электронной почты, которые будут озвучены, по отправителю или по теме с помощью функции Фильтрация эл. почты.

Просмотр журнала диалогов

- Найдите и коснитесь  во время использования управляющего приложения, чтобы проверить журнал диалогов.

Изменение языка голосового управления

Для управления приложением Assistant используется один из поддерживаемых языков.

Изменение языка голосового общения

- 1 Откройте приложение **Xperia Ear Duo**.
- 2 Коснитесь **Assistant > Язык голосового управления**.
- 3 Выберите нужный параметр.
- 4 Если отображается сообщение о загрузке голосовых данных, следуйте инструкциям на экране, чтобы загрузить данные.
- 5 Коснитесь **ОК**.

Сброс Xperia Ear Duo

Если устройство Xperia Ear Duo ведет себя непредвиденным образом, перезапустите его. Если перезапуск не решил проблему, выполните сброс до заводских настроек.

- ! Извлеките основные устройства из зарядного чехла до выполнения сброса.

Перезапуск Xperia Ear Duo

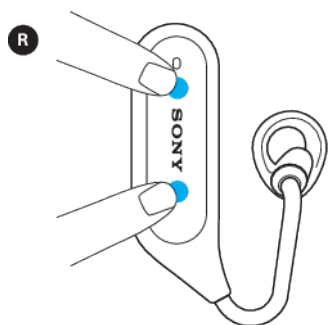

- 1 Двамя пальцами коснитесь сенсорной панели основного устройства (R) и удерживайте ее в течение 10 секунд. Пальцы следует поместить на любую часть логотипа SONY, как показано на рисунке.
- 2 Индикатор на основном устройстве дважды мигнет белым цветом. Основное устройство будет перезапущено, и вы услышите звук запуска.
- 3 Повторите процедуру с основным устройством (L).

Сброс до заводских настроек

- 1 Дважды коснитесь сенсорной панели основного устройства (R), а затем коснитесь и удерживайте ее в течение 5 секунд.
 - 2 Индикатор основного устройства (R) мигнет четыре раза зеленым цветом.
- ! При сбросе настроек Xperia Ear Duo вся информация о сопряженных устройствах будет удалена. После сброса до заводских настроек устройство Xperia Ear Duo будет выключено и возвращено к заводским настройкам.

Юридическая информация

Sony XEA20

Перед использованием прочтите предоставляемый отдельно буклет *Важная информация*.

Данное руководство по эксплуатации публикуется компанией Sony Mobile Communications Inc. или местным филиалом компании без каких-либо гарантийных обязательств. Компания Sony Mobile Communications Inc. оставляет за собой право без предварительного уведомления вносить в данное руководство по эксплуатации изменения, связанные с улучшением оборудования и программного обеспечения, а также при выявлении опечаток и неточностей. Все подобные изменения вносятся в новую редакцию руководства по эксплуатации.

Некоторые функции, описанные в руководстве по эксплуатации, могут быть доступны не во всех регионах.

Все права защищены.

© Sony Mobile Communications Inc., 2018.

4-12-3 Higashi-Shinagawa, Shinagawa-ku, Tokyo, 140-0002 Japan

Sony Belgium, bijkantoor van Sony Europe Limited, Da Vincilaan 7-D1, 1935 Zaventem, Belgium

Sony является товарным знаком или зарегистрированным товарным знаком корпорации Sony.

Все упомянутые в настоящем документе наименования продуктов и компаний являются товарными знаками или зарегистрированными товарными знаками соответствующих владельцев. Все права, не представленные явно в данном документе, сохраняются за их владельцами. Остальные товарные знаки принадлежат соответствующим владельцам.

Подробную информацию см. на веб-сайте www.sonymobile.com.

Все иллюстрации приведены в качестве примера и могут отличаться от фактического внешнего вида аксессуара.

Declaration of Conformity for XEA20



Hereby, Sony Mobile declares that the equipment type **RD-0222** is in compliance with Directive: **2014/53/EU**. The full text of the EU declaration of conformity is available at the following internet address: <http://www.compliance.sony.de/>

С настоящото Sony Mobile декларира, че радиосъоръжение тип **RD-0222** е в съответствие с Директива; **2014/53/ЕС**. Цялостният текст на ЕС декларацията за съответствие може да се намери на следния интернет адрес: <http://www.compliance.sony.de/>

Sony Mobile ovime izjavljuje da je radijska oprema tipa **RD-0222** u skladu s Direktivom; **2014/53/EU**. Cjeloviti tekst EU izjave o sukladnosti dostupan je na sljedećoj internetskoj adresi: <http://www.compliance.sony.de/>

Sony Mobile tímto prohlašuje, že radiové zařizení typ **RD-0222** je v souladu se směrnicí; **2014/53/EU**. Úplné znění EU prohlášení o shodě je k dispozici na této internetové adrese: <http://www.compliance.sony.de/>

Hermed erklarer Sony Mobile, at radioudstyrstypen **RD-0222** er i overensstemmelse med direktiv; **2014/53/EU**. EU-overensstemmelseserklaringens fulde tekst kan findes på følgende internetadresse: <http://www.compliance.sony.de/>

Hierbij verklaart Sony Mobile dat het type radioapparatuur **RD-0222** conform is met Richtlijn; **2014/53/EU**. De volledige tekst van de EU-conformiteitsverklaring kan worden geraadpleegd op het volgende internetadres: <http://www.compliance.sony.de/>

Käesolevaga deklareerib Sony Mobile, et käesolev raadioseadme tüüp **RD-0222** vastab direktiivi; **2014/53/EL** nõuetele. ELi vastavusdeklaratsiooni täielik tekst on kättesaadav järgmisel internetiaadressil: <http://www.compliance.sony.de/>

Sony Mobile vakuuttaa, että radiolaitetyypin **RD-0222** on direktiivin; **2014/53/EU** mukainen. EU-vaatimustenmukaisuusvakuutuksen täysimittainen teksti on saatavilla seuraavassa internetosoitteessa: <http://www.compliance.sony.de/>

Le soussigné, Sony Mobile, déclare que l'équipement radioélectrique du type **RD-0222** est conforme à la directive; **2014/53/UE**. Le texte complet de la déclaration UE de conformité est disponible à l'adresse internet suivante: <http://www.compliance.sony.de/>

Hiermit erklärt Sony Mobile, dass der Funkanlagentyp **RD-0222** der Richtlinie; **2014/53/EU** entspricht. Der vollständige Text der EU-Konformitätserklärung ist unter der folgenden Internetadresse verfügbar: <http://www.compliance.sony.de/>

Με την παρούσα η Sony Mobile, δηλώνει ότι ο ραδιοεξοπλισμός **RD-0222** πληροί τους όρους της οδηγίας; **2014/53/ΕΕ**. Το πλήρες κείμενο της δήλωσης συμμόρφωσης ΕΕ διατίθεται στην ακόλουθη ιστοσελίδα στο διαδίκτυο: <http://www.compliance.sony.de/>

Sony Mobile igazolja, hogy a **RD-0222** típusú rádióberendezés megfelel a; **2014/53/EU** irányelvnek. Az EU-megfelelőségi nyilatkozat teljes szövege elérhető a következő internetes címen: <http://www.compliance.sony.de/>

Il fabbricante, Sony Mobile, dichiara che il tipo di apparecchiatura radio **RD-0222** e conforme alla direttiva; **2014/53/EU**. Il testo completo della dichiarazione di conformità UE e disponibile al seguente indirizzo Internet: <http://www.compliance.sony.de/>

Ar šo Sony Mobile deklarē, ka radioiekārta **RD-0222** atbilst Direktīvai; **2014/53/ES**. Pilns ES atbilstības deklarācijas teksts ir pieejams šādā interneta vietnē: <http://www.compliance.sony.de/>

Mes, Sony Mobile, patvirtiname, kad radijo įrenginių tipas **RD-0222** atitinka Direktyvą; **2014/53/ES**. Visas ES atitikties deklaracijos tekstas prieinamas šiuo interneto adresu: <http://www.compliance.sony.de/>

Il-Kumpanija Sony Mobile tiddikjara li t-tagħmir tar-radju tat tip **RD-0222** huwa konformi mad-Direttiva; **2014/53/EU**. It-test sħiħ tad-dikjarazzjoni ta' konformita tal-UE huwa disponibbli f'dan l-indirizz tal-Internet li ġej: <http://www.compliance.sony.de/>

Herved erklarer Sony Mobile at radioutstyr typen **RD-0222** er i samsvar med direktiv; **2014/53/EU**. EU-erklaring fulltekst finner du pa Internett under: <http://www.compliance.sony.de/>

Sony Mobile niniejszym oświadcza, że typ urządzenia radiowego **RD-0222** jest zgodny z dyrektywą; **2014/53/UE**. Pełny tekst deklaracji zgodności UE jest dostępny pod następującym adresem internetowym: <http://www.compliance.sony.de/>

O(a) abaixo assinado(a) Sony Mobile declara que o presente tipo de equipamento de rádio **RD-0222** está em conformidade com a Diretiva; **2014/53/UE**. O texto integral da declaração de conformidade está disponível no seguinte endereço de Internet: <http://www.compliance.sony.de/>

Prin prezenta, Sony Mobile declară că tipul de echipament radio **RD-0222** este în conformitate cu Directiva; **2014/53/UE**. Textul integral al declarației UE de conformitate este disponibil la următoarea adresă internet: <http://www.compliance.sony.de/>

Sony Mobile potrjuje, da je tip radijske opreme **RD-0222** skladen z Direktivo; **2014/53/EU**. Celotno besedilo izjave EU o skladnosti je na voljo na naslednjem spletnem naslovu: <http://www.compliance.sony.de/>

Sony Mobile týmto vyhlasuje, že rádiové zariadenie typu **RD-0222** je v súlade so smernicou; **2014/53/EU**. Úplné EÚ vyhlásenie o zhode je k dispozícii na tejto internetovej adrese: <http://www.compliance.sony.de/>

Por la presente, Sony Mobile declara que el tipo de equipo radioeléctrico **RD-0222** es conforme con la Directiva; **2014/53/UE**. El texto completo de la declaración UE de conformidad está disponible en la dirección Internet siguiente: <http://www.compliance.sony.de/>

Härmed försäkrar Sony Mobile att denna typ av radioutrustning **RD-0222** överensstämmer med direktiv; **2014/53/EU**. Den fullständiga texten till EU-försäkran om överensstämmelse finns på följande webbadress: <http://www.compliance.sony.de/>

Bu belgeyle, Sony Mobile Communications Inc., **RD-0222** tipi telsiz cihazının **2014/53/EU** sayılı Direktife uygun olduğunu beyan etmektedir. AB Uygunluk beyanının tüm metnine şu internet adresinden ulaşılabilir: <http://www.compliance.sony.de/>

FCC Statement

This device complies with Part 15 of the FCC rules. Operation is subject to the following two conditions: (1) This device may not cause harmful interference, and (2) This device must accept any interference received, including interference that may cause undesired operation.

Any change or modification not expressly approved by Sony may void the user's authority to operate the equipment.

This equipment has been tested and found to comply with the limits for a Class B digital device, pursuant to Part 15 of the FCC Rules. These limits are designed to provide reasonable protection against harmful interference in a residential installation. This equipment generates, uses and can radiate radio frequency energy and, if not installed and used in accordance with the instructions, may cause harmful interference to radio communications. However, there is no guarantee that interference will not occur in a particular installation.

If this equipment does cause harmful interference to radio or television reception, which can be determined by turning the equipment off and on, the user is encouraged to try to correct the interference by one or more of the following measures:

- Reorient or relocate the receiving antenna.
- Increase the separation between the equipment and receiver.
- Connect the equipment into an outlet on a circuit different from that to which the receiver is connected.
- Consult the dealer or an experienced radio/TV technician for help.

AVISO IMPORTANTE PARA MÉXICO

La operación de este equipo está sujeta a las siguientes dos condiciones: (1) es posible que este equipo o dispositivo no cause interferencia perjudicial y (2) este equipo o dispositivo debe aceptar cualquier interferencia, incluyendo la que pueda causar su operación no deseada.

Para consultar la información relacionada al número del certificado, refiérase a la etiqueta del empaque y/o del producto.

Alimentación: 3,8 Vcc

Industry Canada Statement

This device complies with Industry Canada's licence-exempt RSSs. Operation is subject to the following two conditions: (1) This device may not cause interference; and (2) This device must accept any interference, including interference that may cause undesired operation of the device.

Avis d'industrie Canada

Le présent appareil est conforme aux CNR d'Industrie Canada applicables aux appareils radio exempts de licence. L'exploitation est autorisée aux deux conditions suivantes: (1) l'appareil ne doit pas produire de brouillage; (2) l'utilisateur de l'appareil doit accepter tout brouillage radioélectrique subi, même si le brouillage est susceptible d'en compromettre le fonctionnement.